

DIAMANTOVÉ OROVNÁVAČE - JEDNOKRYSTALOVÉ STŘECHOVITĚ BROUŠENÉ

POUŽITÍ

Diamantové orovnávače střechovitě broušené (profilové) se používají pro přesné orovnávání a tvarování brusných kotoučů. Pro přesné tvarování především malých rádiusů kolébkou se používá provedení s válcovou stopkou

ZÁSADY OROVNÁVÁNÍ

Orovnávač musí být nakloněný 5° - 10° pod osu kotouče nebo umístěn pod osou tak, aby orovnával hranou. Náklon ve směru posuvu orovnávání se používá 30° - 45°. Po otupení hrany se orovnávač pootočí o 180° a používá se protější hrana.

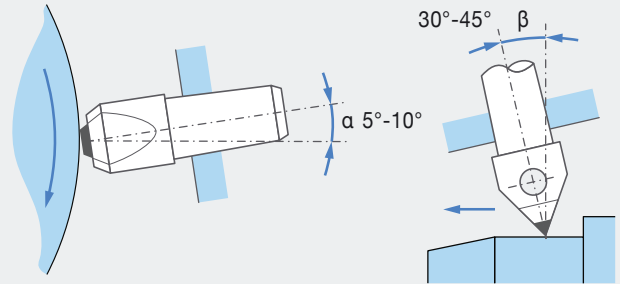

STŘECHOVITĚ BROUŠENÉ S VÁLCOVOU STOPKOU

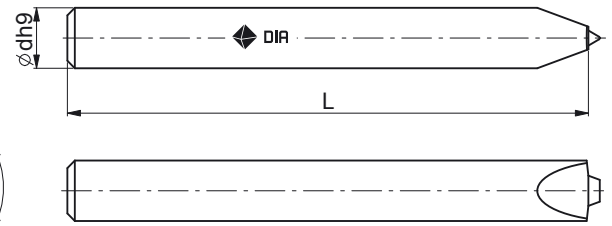
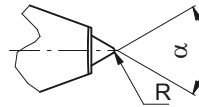

Úhel $\alpha +1^\circ -2^\circ$	Držák $\varnothing d$	L	Faseta	Středění	Doporučený diamant (ct)	Objednací číslo	Skladem
30°	Ø 6	50	70°	v ceně	0,50	11-01	
30°	Ø 8	100	70°	v ceně	0,75	11-02	0,75ct 30°
45°	Ø 8	100	-	v ceně	0,75	11-03	0,75ct 45°
50°	Ø 8	100	-	za příplatek	0,75	11-04	
60°	Ø 8	100	-	za příplatek	0,75	11-05	
75°	Ø 6	50	-	za příplatek	0,50	11-06	
75°	Ø 8	100	-	za příplatek	0,75	11-07	
90°	Ø 6	50	-	za příplatek	0,50	11-08	
90°	Ø 8	100	-	za příplatek	0,75	11-09	

Diamant je středěn do osy držáku $\pm 0,02$ mm.

U 30° jsou vždy broušeny fasety 70° z důvodu zpevnění.

Za příplatek lze nabrousit rádius R v toleranci $\pm 0,05$ mm.



STŘECHOVITĚ BROUŠENÉ S KUŽELOVOU STOPKOU

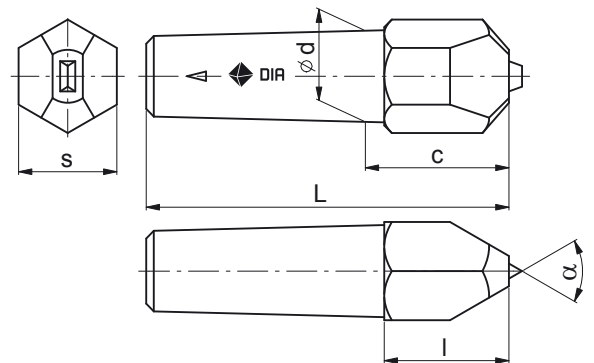

Úhel $\alpha +1^\circ -5^\circ$	Rádius	Držák	c	s	Doporučený diamant (ct)	Objednací číslo	Skladem
60°	za příplatek	Mk1	19	14	1,50	11-11	
75°	za příplatek	Mk1	19	14	1,50	11-12	1,50ct 70° R0,3
90°	za příplatek	Mk1	19	14	1,50	11-13	

Za příplatek lze nabrousit rádius R v toleranci $\pm 0,05$ mm.

Boky diamantu zůstávají nebroušené pro nejvyšší životnost.

Za příplatek lze nabrousit i boky střechy pod 20°.



STŘECHOVITĚ BROUŠENÝ TYP DIAFORM

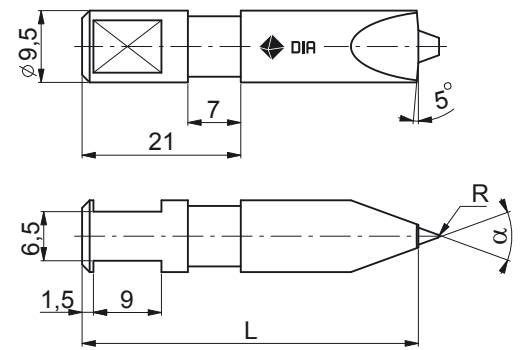

Úhel $\alpha \pm 0^\circ 30'$	$R \pm 0,02\text{mm}$	L	Doporučený diamant (ct)	Objednací číslo	Skladem
40°	0,125	35	0,50	11-21	
40°	0,125	44,5	0,50	11-22	0,50ct 40° R0,125
40°	0,125	58	0,50	11-23	
40°	0,25	35	0,50	11-24	
40°	0,25	44,5	0,50	11-25	0,50ct 40° R0,25
40°	0,25	58	0,50	11-26	
60°	0,25	35	0,50	11-27	
60°	0,25	44,5	0,50	11-28	0,50ct 60° R0,25
60°	0,25	58	0,50	11-29	
60°	0,5	35	0,50	11-30	
60°	0,5	44,5	0,50	11-31	
60°	0,5	58	0,50	11-32	



STŘECHOVITĚ BROUŠENÝ TYP FORTUNA

Pro výrobu těchto orovnávačů se používá vysoce kvalitní diamantová surovina typu Triangel, která zaručuje jejich maximální životnost.

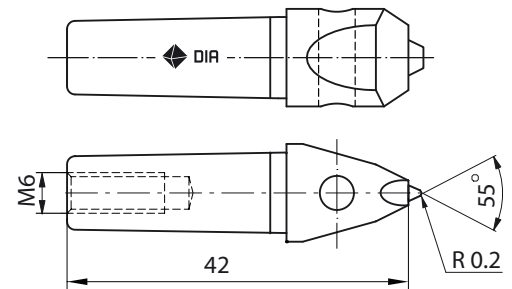

Úhel $\alpha +1^\circ -2^\circ$	$R \pm 0,1\text{mm}$	Držák	L	Doporučený diamant (ct)	Objednací číslo	Skladem
55°	R 0,2	Mk1	42	1,50	11-33	1,50ct 55° R0,2
70°	R 0,4	Mk1	42	1,50	11-34	



TYP REISHAUER

Je určen pro velmi přesné orovnávaní při broušení ozubení dle systému Reishauer.

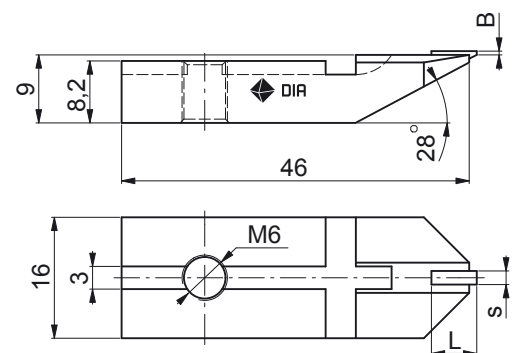

MODUL	Ploška B	Šířka diamantu s	Délka diamantu L	Objednací číslo	Skladem
M 1-5	0,5 +0,00 +0,05	1,4 +0,4	4-6	11-35	M 1-5
M 0,5-0,9	0,5 +0,00 +0,05	1,4 +0,4	4-6	11-36	